

Mise en service

Boîtier type 504

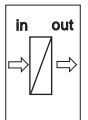
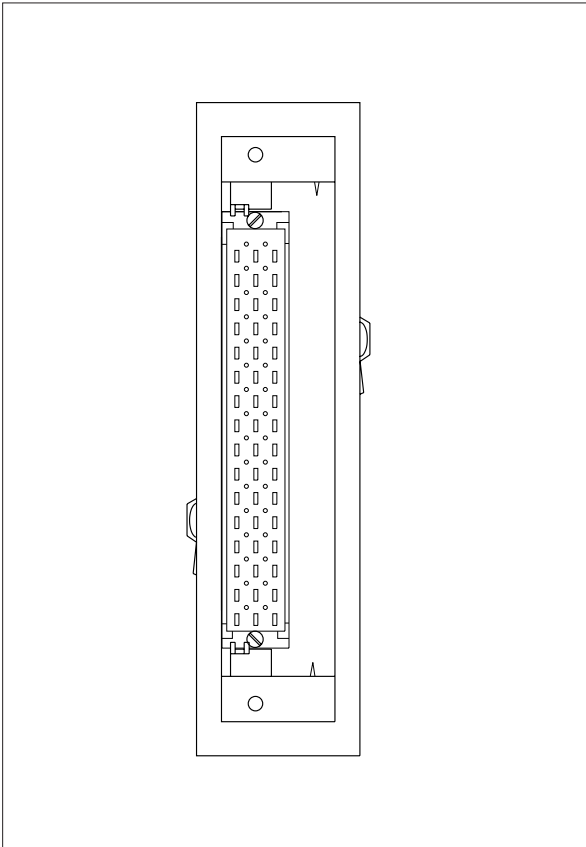

Sommaire

| | |
|--|----------|
| Consignes de sécurité | 2 |
| 1 Description de l'appareil | |
| 1.1 Fonctionnement et présentation | 3 |
| 1.2 Caractéristiques techniques | 3 |
| 1.3 Encombrement | 4 |
| 2 Montage | 5 |
| 3 Raccordement électrique | 7 |

Consignes de sécurité

Pour la mise en service et le fonctionnement des appareils, veuillez strictement au respect des informations de ce guide technique et en général au respect des prescriptions respectives des autorités compétentes et des règlements de sécurité et de prévention d'accidents en fonction du cas d'application.

Pour des raisons de sécurité et de garantie, toute manipulation à l'appareil en dehors des raccordements et des réglages nécessaires, est strictement réservée au personnel VEGA.

1 Description de l'appareil

1.1 Fonctionnement et présentation

Le boîtier type 504 sert au montage indépendant d'un appareil de la nouvelle série 500. Les appareils de la série 500 (largeur 5 TE) tels que VEGATOR..., VEGAMET..., VEGASEL..., VEGATRENN..., VEGACOM... peuvent donc être installés sur des panneaux de distribution ou dans des armoires de commande.

Le boîtier type 504 se compose de trois composants:

- un boîtier métallique avec cadre avant
- socle à bornes dans la technique de raccordement choisie
 - raccordement wire-wrap, standard 1,0 x 1,0 mm
 - raccordement fiches plates 2,8 x 0,8 mm
 - raccordement termi-point standard 2,8 x 0,8 mm
 - raccordement à visser 0,5 mm²
 - raccordement à souder
- un sachet contenant deux rails-guides, un détrompeur et une gaine de séparation Ex bleue.

1.2 Caractéristiques techniques

Matériaux

| | |
|---------------------------|---|
| Socle à bornes | PBT ou polycarbonate (plastique renforcé fibres de verre) |
| Boîtier | tôle d'acier galvanisée |
| Cadre avant | aluminium époxy |
| Rails-guides | polycarbonate (plastique renforcé fibres de verre) |
| Gaine de séparation bleue | polycarbonate (plastique renforcé fibres de verre) |

Connecteur

| | |
|------|--|
| Type | DIN 41 612, série F, 48 broches (33 broches utilisées) |
|------|--|

Technique de raccordement

- Choix entre cinq types de raccordement:
- raccordement wire-wrap, standard 1,0 x 1,0 mm
 - raccordement fiches plates 2,8 x 0,8 mm
 - raccordement termi-point standard 2,8 x 0,8 mm
 - raccordement à visser 0,5 mm²
 - raccordement à souder

Dimensions

| | |
|--|--|
| Découpe de panneau | 138 ^{+1,0} mm x 33 ^{+0,6} mm |
| Épaisseur du panneau | 1 ... 10 mm |
| Écart à respecter jusqu'au prochain appareil | ≥ 44 mm |

Longueur de raccordement L (dépend du type de raccordement):

- raccordement wire-wrap L = 32 mm
- raccordement fiches plates L = 18 mm
- raccordement termi-point L = 32 mm
- raccordement à visser L = 24 mm
- raccordement à souder L = 22 mm

1.3 Encombrement

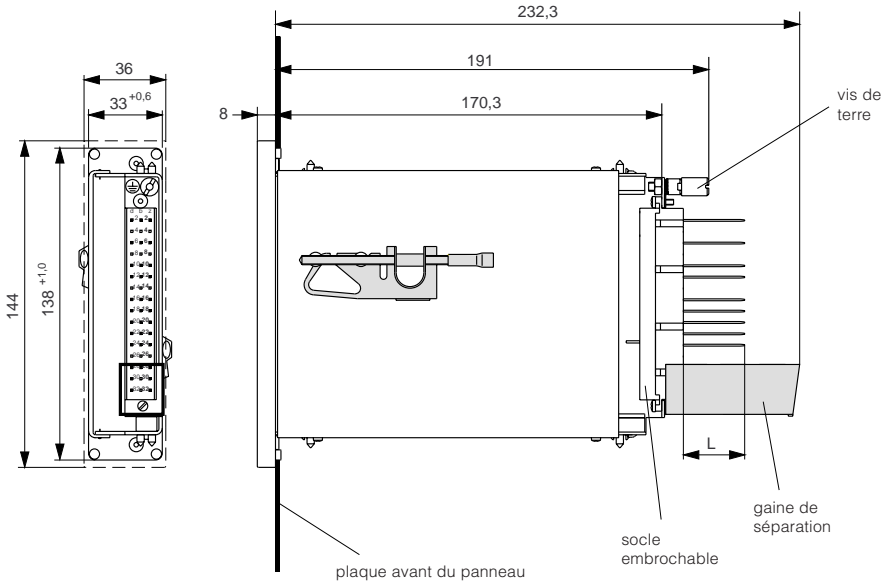

Découpe de panneau

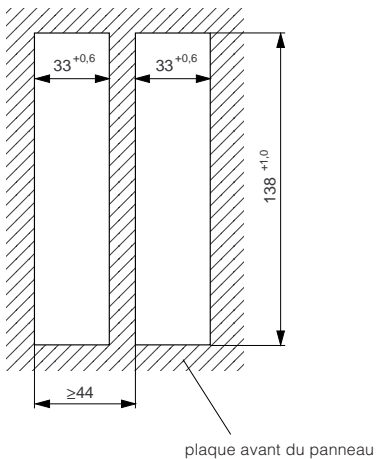

2 Montage

Détrompeur

Pour éviter une confusion des transmetteurs Ex et non Ex lors de l'installation, il faut équiper le connecteur pour les appareils Ex d'un détrompeur sous forme de broche (livré avec l'appareil). Insérez le détrompeur avec une pince plate entre les broches b22/d22 et b24/d24.

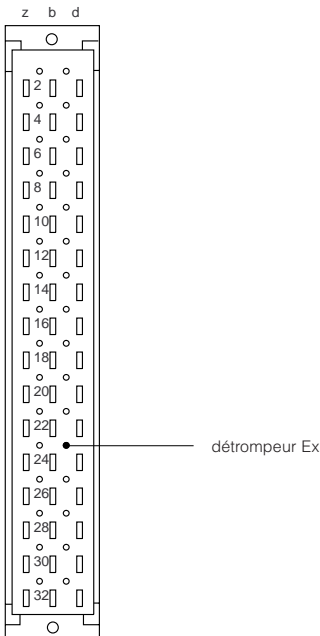

Socle embrochable

Seul un appareil Ex peut désormais être inséré dans cet emplacement.

Visser le socle embrochable

Vissez le socle à l'aide d'un tournevis dans le boîtier de telle façon que le côté embrochable soit orienté vers l'intérieur du boîtier et que le numéro deux du socle se trouve en haut (à côté de la vis de terre)

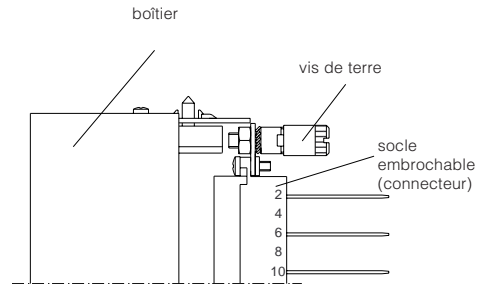

Monter le boîtier dans la découpe de panneau

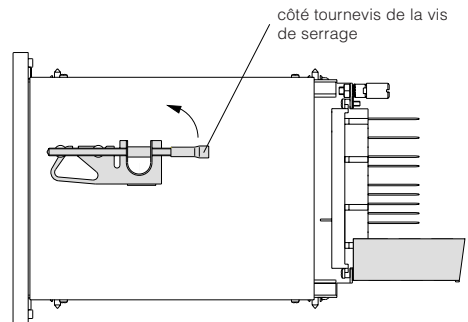

Enlevez les deux agrafes de fixation latérales en les faisant tourner avec le pouce sur le côté tournevis dans le sens de la flèche.

Faites une découpe de panneau de $138^{+1.0}$ mm x $33^{+0.6}$ mm et introduisez le boîtier type 504 dans la découpe. Le cadre avant en aluminium est vissé sur le boîtier en tôle d'acier avec quatre petites vis à six pans creux. Les têtes de ces vis servent en même temps à la fixation du boîtier dans les coins de la découpe.

Dévissez de quelques tours les vis de serrage des deux agrafes de fixation que vous avez ôtées auparavant. Poussez ensuite les agrafes dans le sens indiqué par la figure sur les boulons trapézoïdaux.

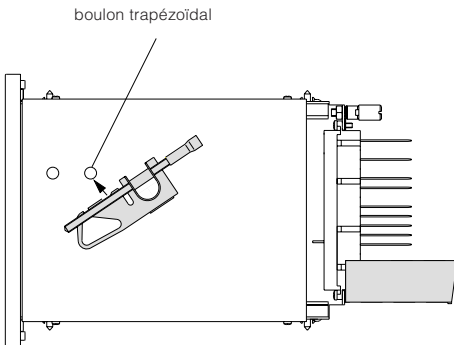

Par votre pouce gauche, appuyez l'agrafe dans le boulon (double flèche) en la tournant en même temps vers la droite avec l'autre main.

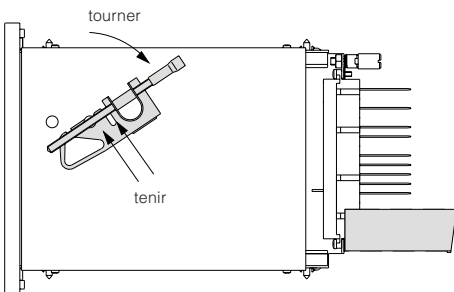

L'agrafe de fixation vient ainsi s'encliqueter dans le second boulon trapézoïdal. Effectuez la fixation de la deuxième agrafe de la même façon et vissez la vis de serrage contre la paroi du panneau à l'aide d'un tournevis.

Serrez légèrement les deux vis de serrage et assurez-vous que les quatre vis à six pans creux se trouvent bien dans les coins de la découpe du panneau

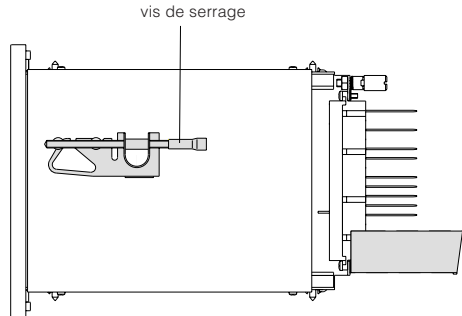

Vous pouvez maintenant insérer un appareil de la série 500 dans votre boîtier type 504 et effectuez les raccordements électriques conformément à la notice technique de votre transmetteur.

3 Raccordement électrique

S'il vous faut raccorder des circuits courant capteur en sécurité intrinsèque, faites les passer d'abord par la gaine de séparation bleue (sur la figure avec raccordement wire-wrap), avant de raccorder toutes les lignes.

Pour terminer, fixez la gaine de séparation bleue et faites passer les lignes en sécurité intrinsèque dans la rainure de la gaine.

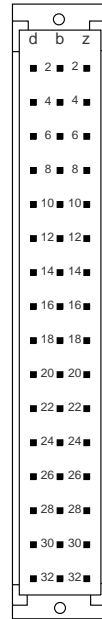
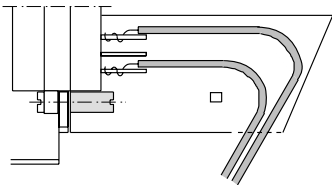
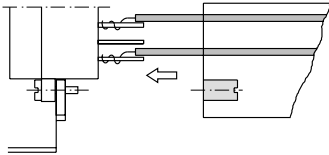

*Socle embrochable (connecteur),
côté raccordement/bornes*

VEGA

VEGA Technique S.A.
BP 18 • ZA NORDHOUSE
67151 ERSTEIN CEDEX
Tél. 03 88 59 01 50
Fax 03 88 59 01 51
Fax 03 88 59 01 52 (S.A.V.)

