

# Mise en service

## Boîtier type 505

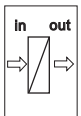
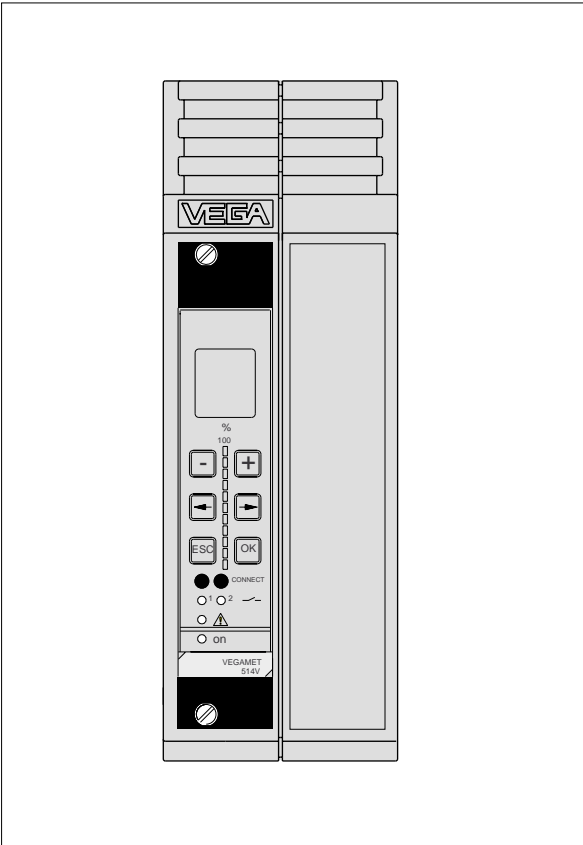

## Sommaire

Consignes de sécurité .....	2
Attention: Atmosphère Ex! .....	2
<b>1 Description de l'appareil</b>	
1.1 Fonctionnement et présentation .....	3
1.2 Types et variantes .....	4
1.3 Caractéristiques techniques .....	4
1.4 Encombrement .....	5
<b>2 Montage</b>	
2.1 Généralités .....	6
2.2 Détrompeur pour appareils Ex .....	6
2.3 Capot transparent .....	6
2.4 Montage d'un bloc alimentation dans le boîtier .....	6
<b>3 Branchement électrique</b>	
3.1 Occupation des bornes au VEGAMET .....	9
3.2 Occupation des bornes au VEGATOR .....	10
3.3 Occupation des bornes au VEGASEL .....	11
3.4 Occupation des bornes à la VEGACOM 557 .....	12

### Consignes de sécurité

Veillez lire les informations de ce guide technique et respecter les prescriptions des autorités compétentes ainsi que les règlements de sécurité et de prévention d'accidents en fonction du cas d'application.

Pour des raisons de sécurité et de garantie, toute manipulation à l'appareil en dehors des raccordements et des réglages nécessaires, est strictement réservée au personnel VEGA.

### Attention: Atmosphère Ex!

Veillez au respect des agréments joints à l'appareil (cahier jaune), en particulier le feuillet contenant les caractéristiques de sécurité.

# 1 Description de l'appareil

## 1.1 Fonctionnement et présentation

Le boîtier type 505 est conçu pour le montage unitaire d'un transmetteur (carte) de la série 500 (largeur 5 TE = 25,4 mm).

Il peut être vissé directement sur une plaque de montage ou monté sur un rail (35 x 15 selon NE 50 022).

Le boîtier se compose principalement de trois éléments:

- Un socle à bornes  
Les bornes de raccordement pour les capteurs se trouvent en bas du socle et celles pour les sorties et l'alimentation en haut du socle. Ce qui garantit pour les applications Ex une séparation suffisante entre les circuits Ex et non Ex. Pour le montage sur rail, un adaptateur adéquat est intégré au socle.
- Un boîtier (partie supérieure) avec rails-guides et grilles d'aération. Une aération suffisante est garantie également en juxtaposant plusieurs boîtiers. Une ventilation supplémentaire n'est pas nécessaire.
- Un sachet contenant les étiquettes bleues des bornes Ex et les détrompeurs.

Les appareils pour montage encastré de la nouvelle série 500

- VEGATOR...
- VEGAMET...
- VEGASEL... und
- VEGACOM 557

sont conçus pour être alimentés en 20 ... 53 V AC ou 20 ... 72 V DC.

Si vous disposez déjà d'une alimentation de 20 ... 53 V AC ou de 20 ... 72 V DC, vous pouvez utiliser un boîtier sans bloc alimentation.

Si vous avez d'autres tensions d'alimentation que celles indiquées précédemment, vous pouvez utiliser un boîtier avec bloc alimentation.

Le bloc alimentation est prévu pour des tensions de 90 ... 250 V AC et DC et peut alimenter les appareils en rack de la série 500.

Le bloc alimentation peut être installé dans le boîtier ultérieurement.

### **Remarque importante:**

Le boîtier type 505 est conçu uniquement pour les appareils en rack de la série 500:

- VEGAMET 513(V) ... 515(V)
- VEGASEL 543 ... 547
- VEGATOR 521 ... 527, 532, 535 ... 537
- VEGACOM 557

Le bloc alimentation du boîtier n'établit pas de séparation galvanique de la tension d'alimentation. Celle-ci est réalisée par le transmetteur de la série 500.

## 1.2 Types et variantes

### Boîtier avec bloc alimentation

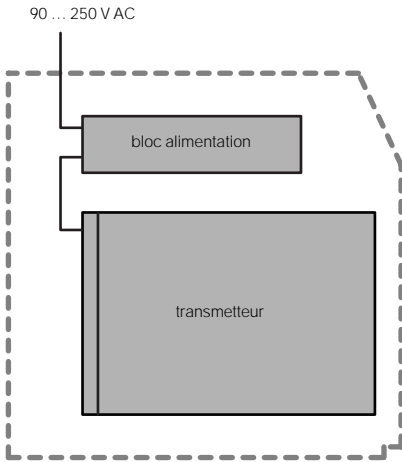

### Boîtier sans bloc alimentation

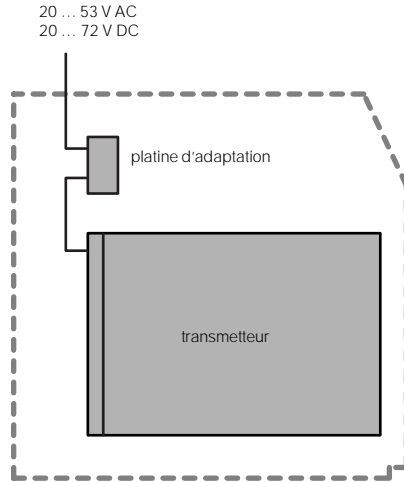

## 1.3 Caractéristiques techniques

### Alimentation

Tension d'alimentation	20 ... 72 V DC 20 ... 53 V AC
Tension d'alimentation avec bloc intégré	90 ... 250 V AC sans séparation galvanique (18 W; 50 VA)

### Matériau

Socle embrochable	PPE (Noryl) noir, ignifuge
Partie supérieure du boîtier	PPE (Noryl) gris (RAL 7036), ignifuge

### Connecteurs multipolaires

Nombre	1
Version	selon DIN 41 612, forme F, 48 broches, trois rangées, d, b, z (équipé partiellement)

### Bornes plates

Capacité de serrage des bornes	maxi. 2,5 mm <sup>2</sup>
--------------------------------	---------------------------

### Classes de protection

Indice de protection	IP 20
Classe de protection	II
Catégorie de surtensions	II

**Type de fixation**

Rail porteur	35 x 15 selon NE 50 022
Plaque de montage	3 perçages de 4,5 mm de $\varnothing$
	3 vis de fixation M4 x 12 mm

**Caractéristiques mécaniques**

Dimensions	L x H x P = 62 x 180 x 198 mm
Poids	env. 650 g

**Conditions ambiantes**

Température ambiante tolérée	-20°C ... +60°C
Température de transport et de stockage	-40°C ... +80°C

**Conformité CE **

Le boîtier type 505 est fabriqué selon la norme européenne et satisfait aux objectifs de protection de la CEM (89/336/CEE) et des directives de basse tension DBT (73/23/CEE). Il est conforme aux normes suivantes:

CEM	Emission	NE 50 081 - 1: 1992
	Immission	NE 50 082 - 2: 1995
DBT		NE 61 010 - 1: 1993

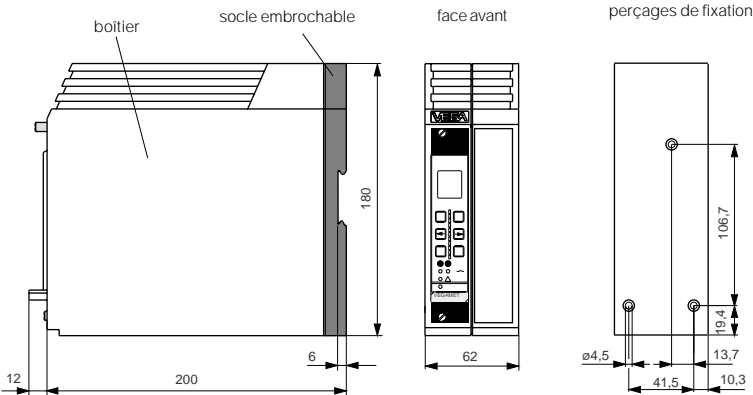
**1.4 Encombrement**

## 2 Montage

### 2.1 Généralités

Vous pouvez visser le boîtier type 505 directement sur une plaque de montage, (voir „Encombrement, perçages de fixation“) ou l'installer sur un rail porteur (35 x 15 selon NE 50 022). Pour cela, il est nécessaire de dévisser les deux vis de fixation en face avant du boîtier et de retirer du socle la partie supérieure.

Pour installer l'appareil sur le rail ou l'enlever du rail, dévissez à l'aide d'un tournevis le dispositif de blocage orange situé dans l'ouverture rectangulaire en bas du socle.

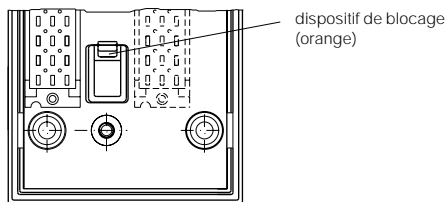

Reliez les bornes comme indiqué sur le schéma de branchement (voir „3 Branchement électrique“ ou la notice de mise en service du transmetteur à raccorder).

La désignation des bornes correspond à celle du connecteur au dos du transmetteur.

Pour les applications Ex, marquez les bornes de raccordement du capteur (en bas) à l'aide des étiquettes bleues Ex se trouvant dans le sachet livré avec l'appareil.

### 2.2 Détrompeur pour appareils Ex

Pour éviter une confusion lors de l'installation des appareils Ex et non Ex, le connecteur multipolaire du boîtier type 505 doit être équipé d'un détrompeur sous forme de broche se trouvant dans le sachet livré avec l'appareil.

Installez ce détrompeur sur le connecteur multipolaire en position c23.

### 2.3 Capot transparent

Pour protéger les appareils d'une manipulation étrangère ou d'une modification involontaire, ceux-ci peuvent être munis d'un capot transparent susceptible d'être plombé.

Ces capots transparents font partie de la livraison des appareils.

### 2.4 Montage d'un bloc alimentation dans le boîtier

Pour équiper ultérieurement votre boîtier d'un bloc alimentation, procédez comme suit:

- Tout d'abord, veillez à couper la tension d'alimentation!
- Desserrez ensuite les vis en face avant du boîtier et retirez la partie supérieure du boîtier (les vis de fixation ne sont accessibles que si le boîtier ne contient pas de carte).
- Insérez la platine d'alimentation dans le rail-guide de la partie supérieure du boîtier en veillant à ce que la prise soit en haut (voir croquis en page suivante).

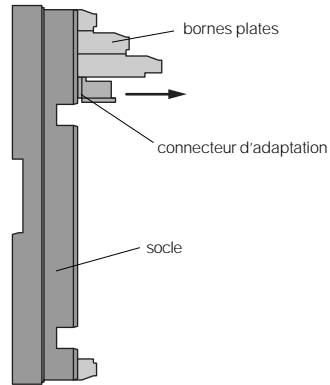
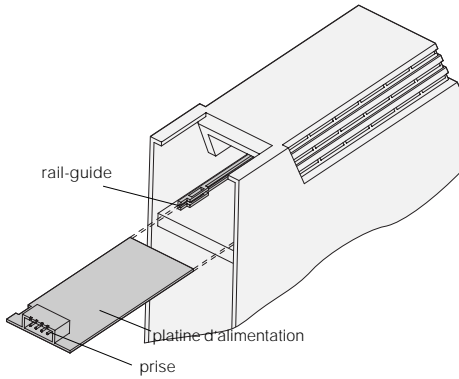

- Pour fixer la platine, enfichez la plaquette de sécurité à travers la partie évidée de la platine et du rail.

- Enfichez à nouveau la partie supérieure du boîtier sur le socle et resserrez les deux vis de fixation en face avant.
- Vous pouvez maintenant brancher la tension d'alimentation pour le bloc (90 ... 250 V AC) aux bornes plates du socle.

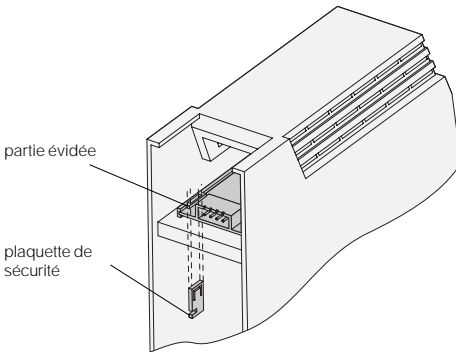

- Retirez le connecteur d'adaptation se trouvant sur le socle du boîtier.

### 3 Branchement électrique



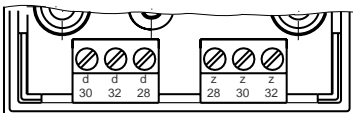
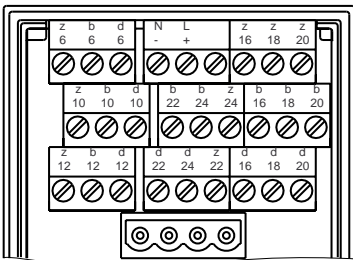
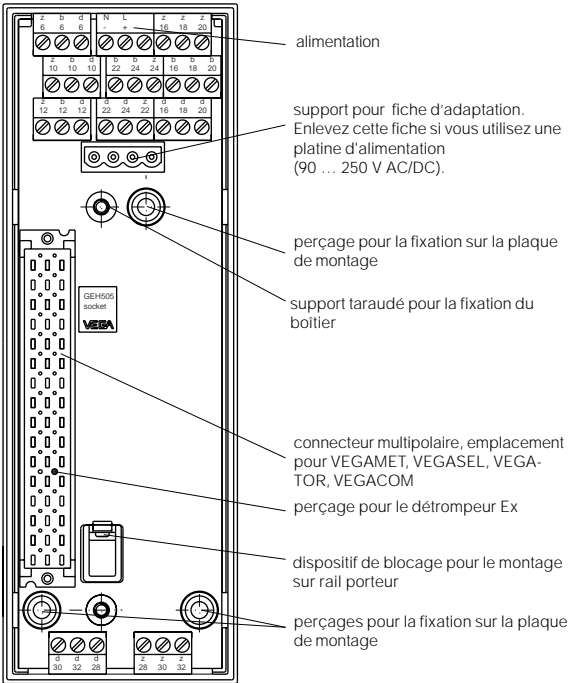



La désignation des bornes du haut est identique à celle de l'embase de contacts aux transmetteurs.

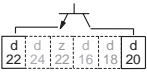
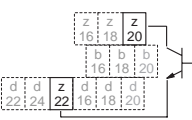

### 3.1 Occupation des bornes au VEGAMET

VEGAMET	513	514	514V	515	515V	514D	514VD
<p>relais de signalisation de défaut</p>	•	•	•	•	•	•	•
<p>relais de seuils 1</p>		•	•	•	•	•	•
<p>relais de seuils 2</p>		•	•	•	•	•	•
<p>entrée signal de correc. 4</p>		•	•	•	•	•	•
<p>entrée signal de correc. 5</p>				•	•		
<p>sortie DISBUS</p>	•	•	•	•	•	•	•
<p>sortie courant 1</p>	•	•	•	•	•	•	•
<p>sortie courant 2</p>			•	•	•	•	•
<p>sortie courant 3</p>				•	•	•	•
<p>sortie tension 1</p>	•	•	•	•	•	•	•
<p>sortie tension 2</p>			•	•	•	•	•
<p>sortie tension 3</p>				•	•	•	•
<p>capteur 1</p>	•	•	•	•	•	•	•
<p>capteur 2</p>				•	•		

### 3.2 Occupation des bornes au VEGATOR

VEGATOR	521, 522	523	527	
	relais de sign. de défaut	•	•	•
	relais de seuils 1	•	•	•
	relais de seuils 2	•	•	•
	transistor de seuil 1	•	•	•
	transistor de seuil 2		•	•
	transistor de signalisation de défaut	•	•	•
	capteur 1	•	•	•
	capteur 2			•

### 3.3 Occupation des bornes au VEGASEL

VEGASEL	543	544	545	546	547
	•	•	•	•	•
		•	•	•	
			•	•	•
				•	
	•	•	•	•	•
		•	•	•	
			•	•	•
				•	
	•	•	•	•	•
	•	•	•	•	•

### 3.4 Occupation des bornes à la VEGACOM 557

Interface	RS 485	RS 422	RS 232	TTY	2 x RS 422	--
Protocole/ système bus	Modbus Profibus procédure 3964 (R) ASCII	Modbus procédure 3964 (R) ASCII	Modus procédure 3964 (R) ASCII	Modbus procédure 3964 (R) ASCII	Interbus S	Interface PC/ Modem
borne						
d 16	GND	GND	GND	GND	IBS (out) GND	
d 18			TxD	T +	IBS (out) DI	
z 18			RxD	R +	IBS (out) DO	
d 20				R -	IBS (out) /DI	
z 20				T -	IBS (out) /DO	
z 22	DISBUS +	DISBUS +	DISBUS +	DISBUS +	DISBUS +	DISBUS +
z 24	DISBUS -	DISBUS -	DISBUS -	DISBUS -	DISBUS -	DISBUS -
d 28	C/C'; DGND	GND 1	GND	GND	IBS (in) GND	
d 30	B; RxD/ TxD-P	RX			IBS (in) DO	
z 30		TX			IBS (in) DI	
d 32	A; RxD/ TxD-N	/RX			IBS (in) /DI	
z 28	+5 V					
z 32		/TX			IBS (in) /DI	









**VEGA Grieshaber KG**  
**Am Hohenstein 113**  
**D-77761 Schiltach**  
**Tél. (0 78 36) 50 - 0**  
**Fax (0 78 36) 50 - 201**  
**e-mail [info@vega-g.de](mailto:info@vega-g.de)**

**VEGA Technique S.A.**  
**BP 18 • ZA NORDHOUSE**  
**67151 ERSTEIN CEDEX**  
**Tél. 03 88 59 01 50**  
**Fax 03 88 59 01 51**  
**Fax 03 88 59 01 52 (S.A.V.)**  
**e-mail [vega.f@wanadoo.fr](mailto:vega.f@wanadoo.fr)**



Les indications de ce manuel concernant la livraison, l'application et les conditions de service des capteurs et systèmes d'exploitation répondent aux connaissances existantes au moment de l'impression.

Sous réserve de modifications techniques